

BAUER BG 20 H

Großdrehbohrgerät
Trägergerät BT 50

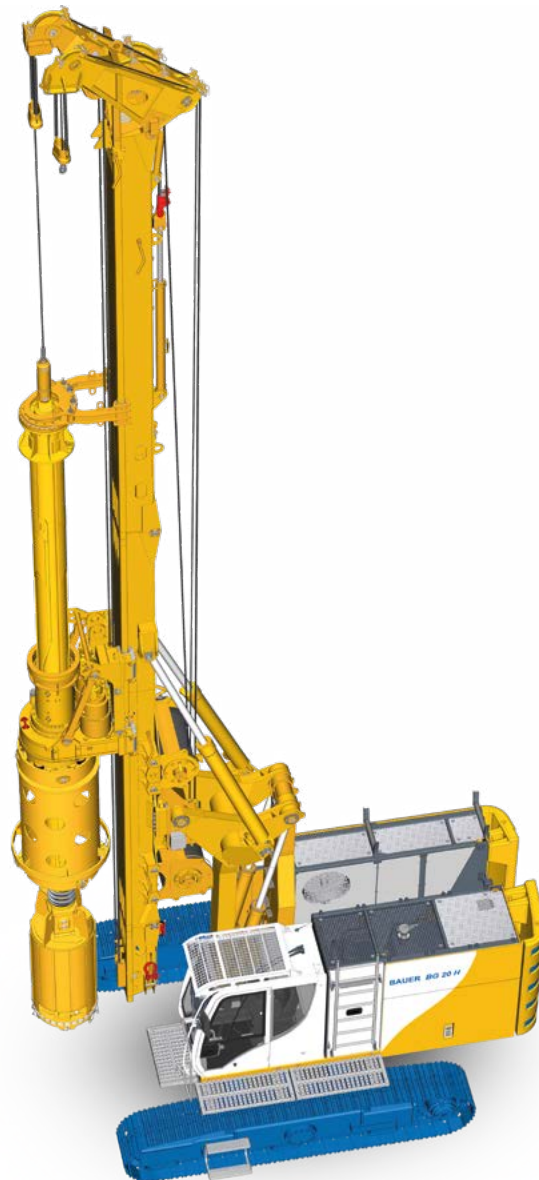

Die BG ValueLine

*Perfektion entsteht
wenn man nichts mehr weglassen kann.*

Tiefe unverrohrte Bohrungen stabilisiert mit Stützflüssigkeit, die Herstellung von verrohrten Bohrungen mit angebautem Drehgetriebe oder mit hydraulischer Verrohrungsanlage im Kellybohrverfahren. Falls diese Arbeiten zu Ihren Hauptaufgaben gehören, dann ist die BG ValueLine die Lösung. Die Geräte der ValueLine sind speziell für diesen Zweck angepasst und somit perfekt für das Kellybohren.

Sie erhalten überlegene Bauer Leistung und die bekannte Bauer Haltbarkeit zu erschwinglichen Kosten für Kauf und Betrieb. Wie wir das machen? Durch den Einsatz modernster Technik, auf nicht weniger als das Wesentliche reduziert.



BG 15 H
BT 50

BG 20 H
BT 50

BG 26
BT 70

BG 30
BT 80

- Das gesamte Gerät ist optimiert für wirtschaftliches Kellybohren
- Ein gesteigerter Wirkungsgrad führt zu höherer Produktivität bei geringerem Kraftstoffverbrauch
- Die integrierte Serviceplattform für einfache und sichere Wartung ist ein zentraler Faktor in den Punkten Sicherheit und Service
- Die moderne und ergonomische Fahrerkabine ist mit dem Streamline-Konzept auf die Bedürfnisse des Gerätefahrers zugeschnitten
- Unsere Assistenzsysteme ermöglichen komfortable Effizienz, Tag für Tag
- Durch einfaches, sicheres und schnelles Rüsten können die unproduktiven Zeiten der Maschine deutlich reduziert werden

Das Großdrehbohrgerät BG 20 H BT 50

Maximale Gerätekonfiguration

Bohrdurchmesser:	1.500 mm
Bohrtiefe:	40,0 m
Drehmoment:	200 kNm
Motorleistung:	CAT C7.1: 186 kW @ 1.800 U/min
Höhe:	18,0 m

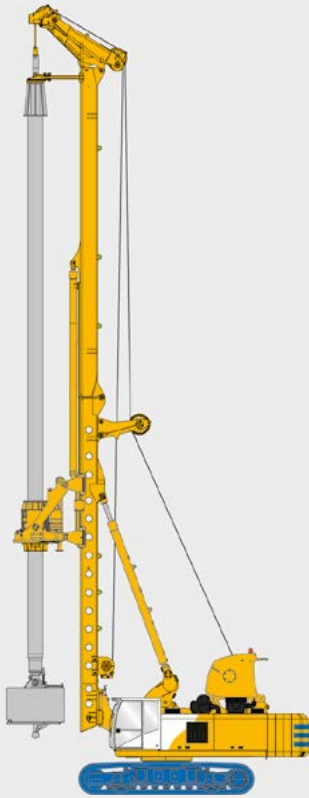

BG 38
BS 80

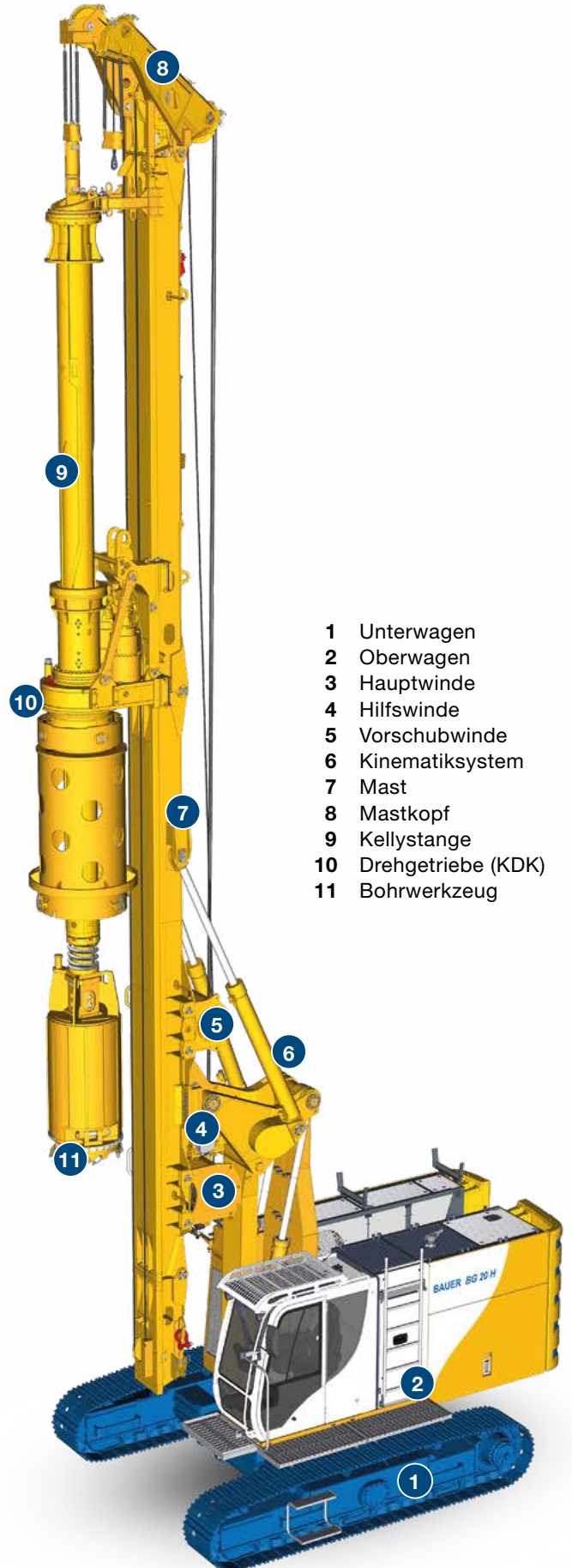

- 1 Unterwagen
- 2 Oberwagen
- 3 Hauptwinde
- 4 Hilfswinde
- 5 Vorschubwinde
- 6 Kinematiksystem
- 7 Mast
- 8 Mastkopf
- 9 Kellystange
- 10 Drehgetriebe (KDK)
- 11 Bohrwerkzeug



Effizienz

- CAT-Motor
- 4 m Rohrschuss
- Leistungsstarkes Hydrauliksystem
- Einlagiger Windenbetrieb



Mobilität

- Transportbreite 2,5 m
- Transporthöhe 3,3 m
- Transportlänge 17,2 m
- Transportgewicht 51,0 t inkl. Kellystange
- Schnelle Mobilisierung
- Fernbedienung Basic



Flexibilität

- Bohrleistungsdaten
- SOB-Variante

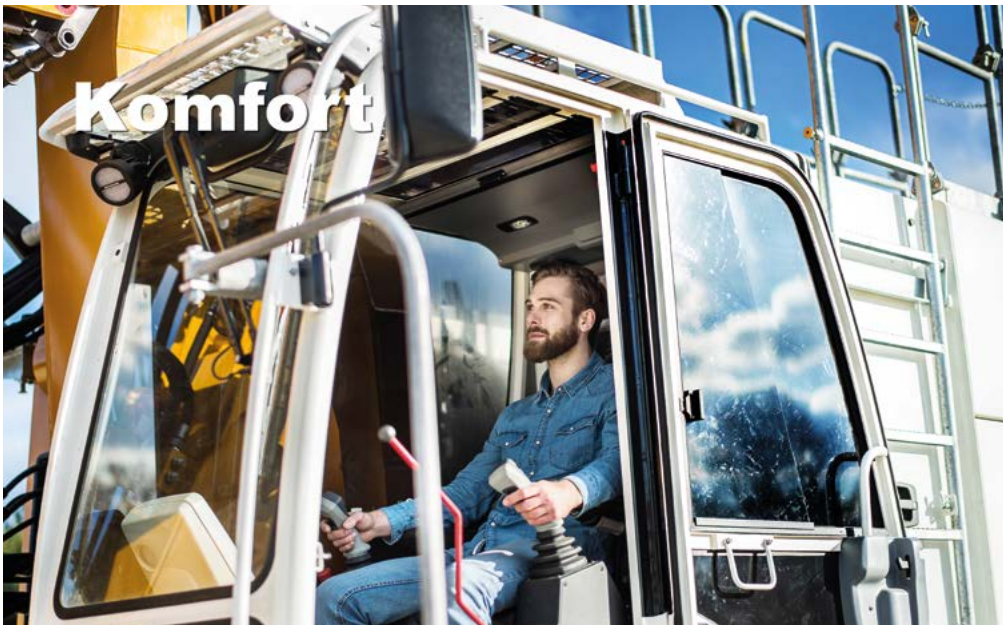

Komfort

- Komfortkabine
- Luftgefederter Fahrersitz
- Vereinfachtes Bedienkonzept
- B-Control Bildschirm
- Integrierte Serviceplattform
- Kein working @ height
- Einfacher Zugang zu Wartungsstellen

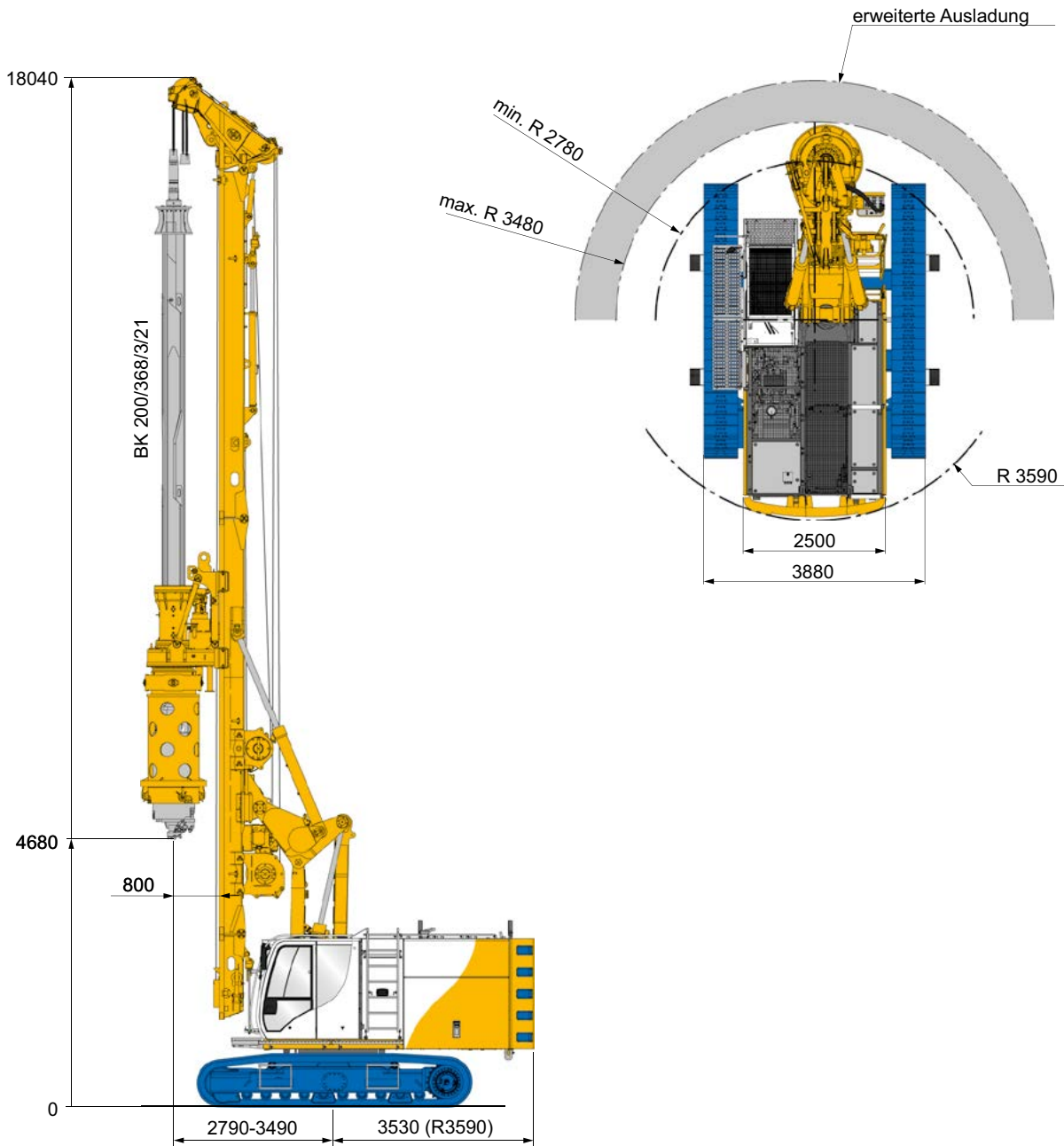

Einsatzgewicht ca. 53,0 t
(wie Darstellung)

Drehgetriebe	KDK 200 KL	KDK 200 SL
Drehmoment Verrohren (nominal) bei 330 bar	200 kNm	200 kNm
Max. Drehzahl	35 U/min	60 U/min

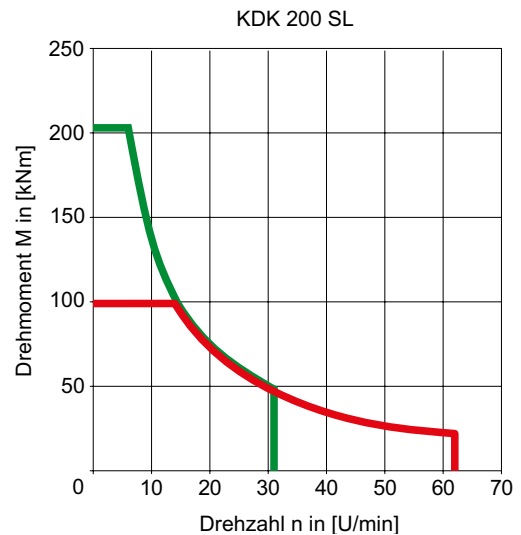
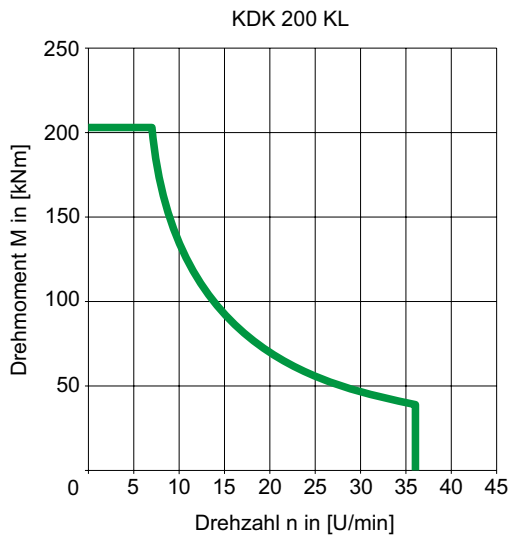

Vorschub	Winde	
Druckkraft / Zugkraft (effektiv)	110 / 260 kN	
Druckkraft / Zugkraft (gemessen am Drehteller KDK)	150 / 210 kN	
Geschwindigkeit (ab / auf)	9 / 5 m/min	
Schnellgang (ab / auf)	27 / 23 m/min	
Hauptwinde	M6 / L3 / T5	
Zugkraft (1. Lage) effektiv / nominal	136 / 175 kN	
Seildurchmesser	22 mm	
Windengeschwindigkeit (max.)	80 m/min	
Hilfswinde	M6 / L3 / T5	
Zugkraft (1. Lage) effektiv / nominal	43 / 54 kN	
Seildurchmesser	16 mm	
Windengeschwindigkeit (max.)	28 m/min	
Trägergerät	BT 50	
Motor	CAT C 7.1	CAT C 7.1
Nennleistung ISO 3046-1	186 kW	186 kW
	1.800 U/min	1.800 U/min
Abgasnormen nach EU 2016/1628 EPA/CARB GB20891-2014	ORA *	Stage V Tier 4 final
	China Stage III	
Dieseltankvolumen/AdBlue	540 l / - l	540 l / 32 l
Umgebungstemperatur unter Volllast bis zu		45° C
Schalldruckpegel in der Kabine (EN 16228, Anh. B)		LP _A 80 dB (A)
Schalleistungspegel (2000/14/EG u. EN 16228, Anh. B)		LW _A 105 dB (A)
Hydraulische Leistung (gemessen am Verteilerblock KDK)		150 kW
Hydraulikdruck		350 bar
Unterwagen	UW 50	
Laufwerksklasse		B 60
Zugkraft effektiv / nominal		340 / 400 kN

* Abgasnorm äquivalent Tier 3 / Stage III A

Trägergerät

Standard

- Abnehmbares Gegengewicht 5,0 t
- Motordiagnosesystem
- Trittroste vor und neben der Fahrerkabine
- Kamerasystem zur Rückraumüberwachung
- Mehrbereichsöl
- Bauer Komfortkabine mit Streamline Konzept, **Abb. A**
 - Bordbeleuchtungssystem LED
 - Climatronic
 - Radio mit CD, MP3 USB und Bluetooth-Freisprecheinrichtung
 - Luftgefederter Fahrersitz mit Sitzheizung
 - Dachschutzgitter
- Integrierte Serviceplattform, **Abb. B**

Optional

- Komfort Handling Paket
 - Kamera zur Windenüberwachung
 - Zentralschmieranlage
 - Elektrische Betankungspumpe
 - Wirbel für Hilfsseil
 - Minimessanschlüsse im Oberwagen
 - Werkzeugablage vor der Fahrerkabine
 - Bordwerkzeugsatz
- Kompressor 1.000 l/min
- Standheizung inkl. Zeitschaltuhr



Bohrgeräteanbau

Standard

- H-Kinematiksystem, **Abb. C**
- Mastkopf zum Transport klappbar
- Vorschubwinde
- Hauptwinde mit hydraulischer Freilaufsteuerung, **Abb. D**
- Wirbel für Hauptseil

Optional

- SOB-Paket
- Mastabstützung

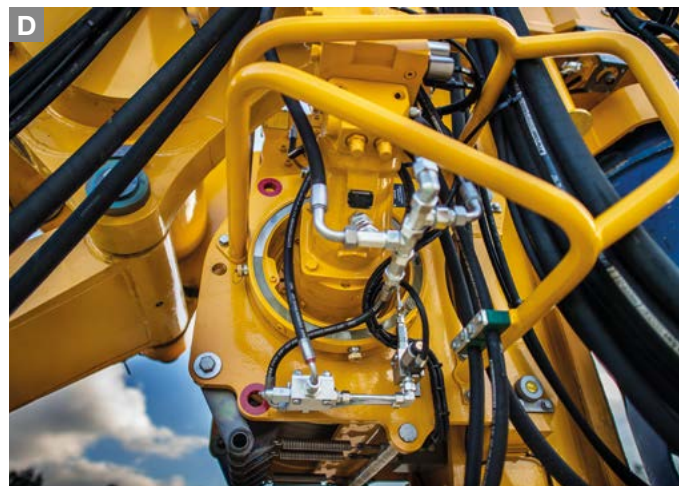

Drehgetriebe

Standard

- Drehgetriebe 200 KL (Konstantgetriebe)
- Einstellbare Betriebsmodi
- Kellyausrüstung für Außenrohr 368 mm
- Auswechselbare Mitnehmerleisten
- Hydraulische Verbindungen mit Schnellkupplungen

Optional

- Drehgetriebe KDK 200 SL (Schaltgetriebe)
- Kardangelenk

Mess- und Steuerungstechnik

Serienausstattung, Abb. E und F

- B-Control Bildschirm mit integrierter Diagnosefunktion
- Klartextanzeige von Fehlermeldungen
- Digitale Anzeige von Lasten und Drehmoment
- Mastneigungsmessung in x/y Richtung (Anzeige digital/analog)
- Mastautomatik (automatische Vertikalstellung)
- Elektrische Seilkraftmessung an Haupt- und Hilfsseil
- Drehzahlmessung am KDK
- Elektronische Begrenzung der Mastausladung
- Definierte KDK-Drehmomenteinstellung
- Vorschubwegmessung
- Kellybohrassistent
- Anpressdruckregelung Kelly
- Schockierassistent
- Ausschüttelassistent
- Ziehassistent für Bohrrohre
- Schwenkwinkelanzeige Oberwagen

Zusatzausstattung

- Übertragung der Maschinendaten (DTR-Modul)
- Zusatzkamera mit Bildschirm für die Rückraumüberwachung
- Aktive Mastabstützung



unverroht



verroht



Bohrdurchmesser (mm)

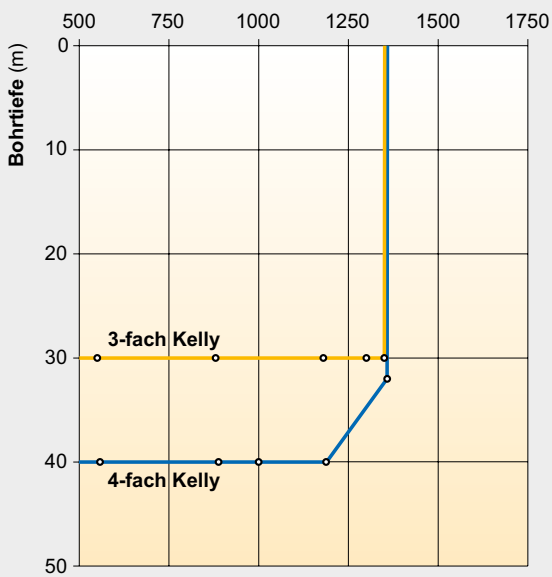

Länge des Bohrrohrs (m)

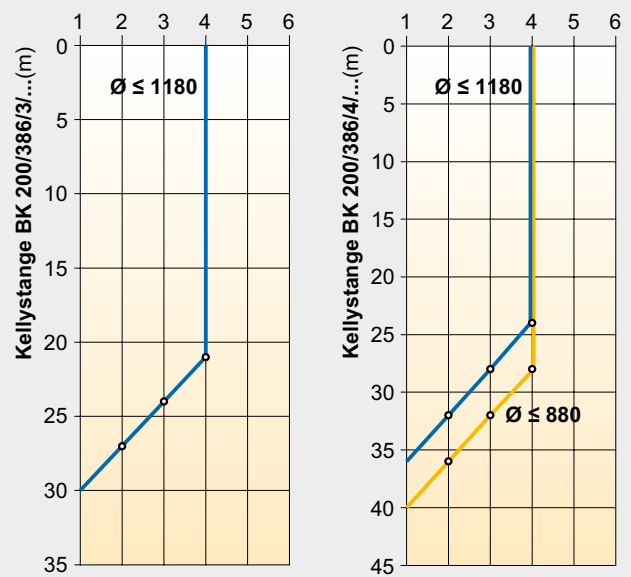

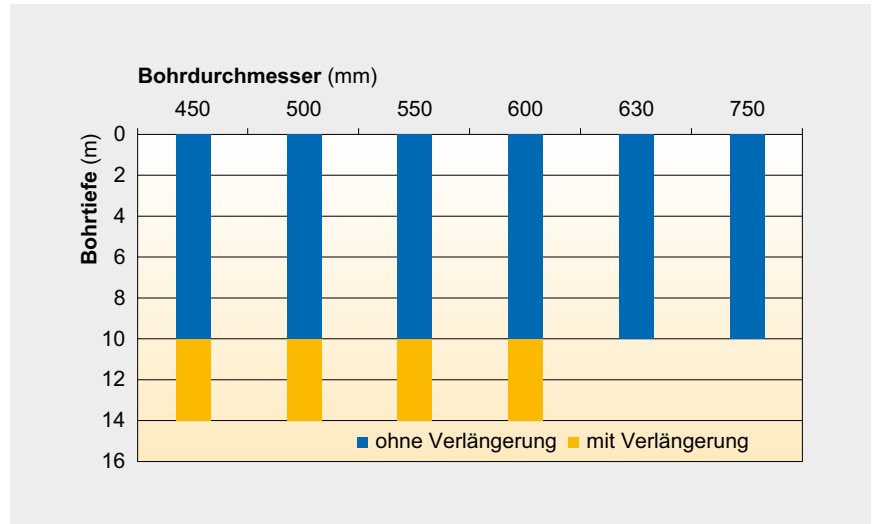
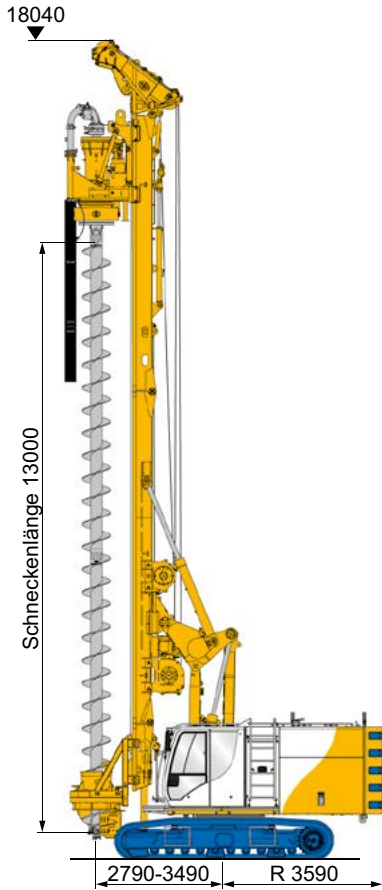

Transportdaten – Abmessungen und Gewichte

Seitenansicht

G = 48,0 t (+ Kellygewicht)
B = 2.500 mm

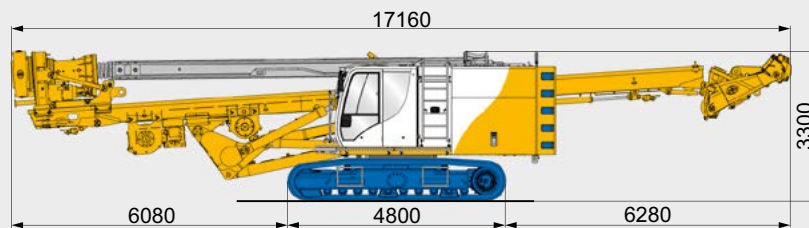

Vorderansicht

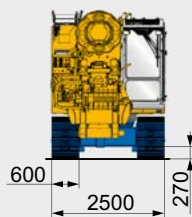

Drehgetriebe

G = 4,5 t
B = 1.550 m

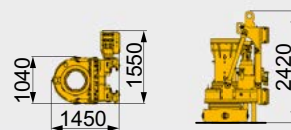



Global Network



Service



Equipment



Training

International Service Hotline

+800 1000 1200* (freecall)

+49 8252 97-2888

BMA-Service@bauer.de



BAUER Maschinen GmbH
BAUER-Straße 1
86529 Schrobenhausen
Tel.: +49 8252 97-0
bma@bauer.de
www.bauer.de

Konstruktionsentwicklungen und Prozessverbesserungen können Aktualisierungen und Änderungen von Spezifikation und Materialien ohne vorherige Ankündigung oder Haftung erforderlich machen. Die Abbildungen enthalten möglicherweise optionale Ausstattung und zeigen nicht alle möglichen Konfigurationen. Diese Angaben und die technischen Daten haben ausschließlich Informationscharakter. Irrtum und Druckfehler vorbehalten.